

¡IMPORTANTE!

ASEGÚRESE DE QUE TODA LA TENSION DEL MUELLE SE HA ELIMINADO ANTES DE COMENZAR, DE LO CONTRARIO, PUEDEN PRODUCIRSE LESIONES.

ACCIONES NECESARIAS:

1. Libere la tensión del resorte permitiendo cuidadosamente que el carrete gire hasta que ya no sea accionado por el resorte.
2. Retire el capuchón antipolvo y, si está presente, la junta giratoria del lado del resorte.



FIGURA 1: Vista lateral del carrete montado.



FIGURA 2: Capuchón antipolvo y el pivote (si lo hay) retirados.

3. Afloje todos los pernos que sujetan el resorte al carrete; según el modelo puede haber hasta 4 pernos. Nota: cuando los pernos inferiores se retiran, el espaciador caerá por detrás del resorte. La figura 3 muestra un carrete "Serie N"; si tiene un carrete estándar puede parecer diferente.
4. Retire cuidadosamente el resorte deslizándolo del eje central. Si el resorte es más grande, puede ser necesaria la ayuda para retirarlo. El árbol del embrague del motor de resorte debe ser ahora visible, ya que debe permanecer unido al eje.

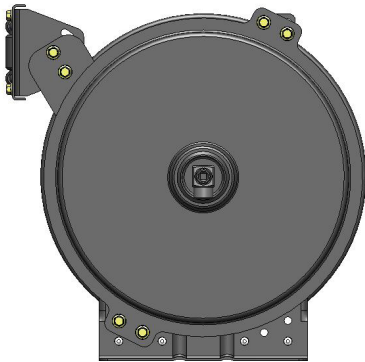

FIGURA 3: Vista del carrete de resorte con el resorte y la tornillería quitados, y el espaciador de resorte (normalmente bloqueado por el resorte - véase el recuadro).

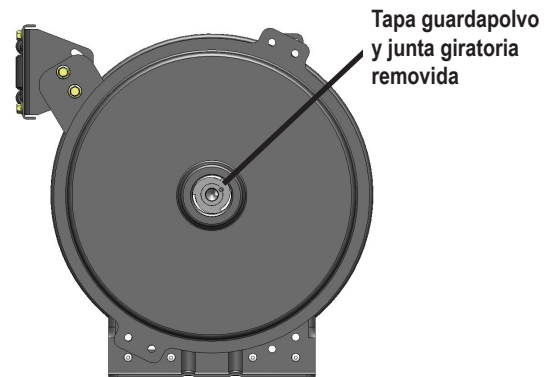
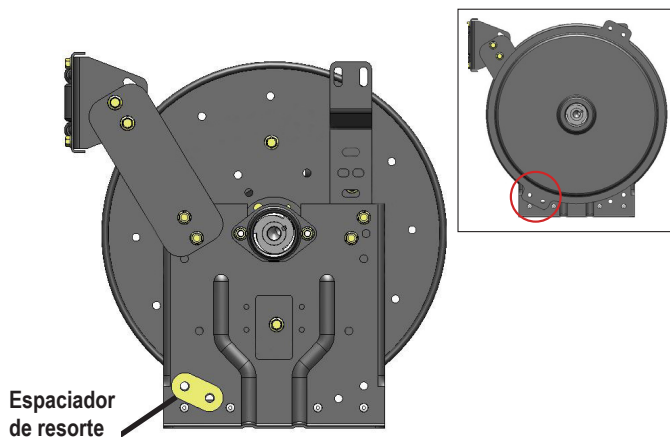
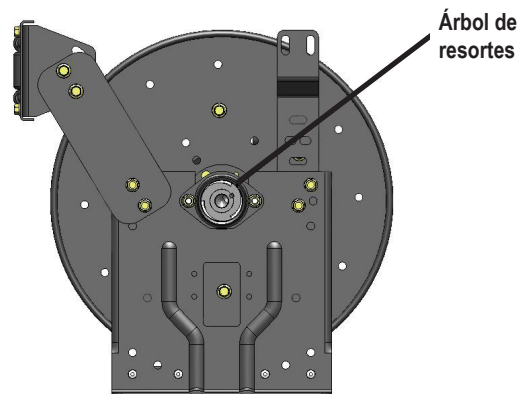

FIGURA 4: Carrete con el resorte y la tornillería quitados.

5. Coloque el nuevo resorte en el carrete, asegurándose de enganchar el extremo enganchado del resorte en uno de los 3 lóbulos del eje. Una vez más, puede ser necesaria alguna ayuda.
6. Vuelva a apretar los pernos y espaciadores quitados en el paso 3 y vuelva a colocar la tapa antipolvo y la junta giratoria del paso 2.
7. Vuelva a tensar el carrete. Consulte el TSB 2013.07.005 Instalación de manguera o cable en un carrete retráctil de resorte, disponible en www.hannay.com.